

BR 500, 550, 600

***STIHL***



2 - 17      Manual de instruções de serviços



## Índice

1	Prefácio.....	2
2	Informações sobre este manual de instruções.....	2
3	Visão geral.....	3
4	Indicações de segurança.....	4
5	Preparar o soprador.....	8
6	Montar o soprador.....	8
7	Ajustar o soprador para o usuário.....	9
8	Misturar o combustível e abastecer o soprador.....	10
9	Ligar e desligar a máquina.....	11
10	Verificar o soprador.....	12
11	Trabalhar com o soprador.....	12
12	Após o trabalho.....	13
13	Transporte.....	13
14	Armazenagem.....	13
15	Limpeza.....	14
16	Manutenção.....	14
17	Consertos.....	14
18	Solucionar distúrbios.....	15
19	Dados técnicos.....	15
20	Peças de reposição e acessórios.....	17
21	Descarte.....	17
22	Declaração de conformidade da UE.....	17

## 1 Prefácio

Prezado cliente,

Queremos agradecer a sua preferência pela STIHL. Nós desenvolvemos e fabricamos os nossos produtos de qualidade superior, de acordo com as necessidades dos nossos clientes. Isso resulta em produtos com alta confiabilidade, mesmo em condições extremas.

A STIHL também se destaca pela excelência em serviços. Nossas Concessionárias garantem assistência técnica especializada e amplo suporte técnico.

A STIHL afirma expressamente ter um comportamento sustentável e responsável com a natureza. Este manual de instruções deve auxiliá-lo a utilizar seu produto STIHL por uma vida útil longa de forma segura e ambientalmente correta.

Agradecemos a sua confiança e desejamos que tenha muita satisfação com seu produto STIHL.



Dr. Nikolas Stihl

**Endereço**

STIHL Ferramentas Motorizadas Ltda.

Av. São Borja, 3000

93032-524 SÃO LEOPOLDO - RS

Serviço de Atendimento ao Consumidor (SAC):

0800 707 5001

info@stihl.com.br

www.stihl.com.br

CNPJ: 87.235.172/0001-22

**IMPORTANTEI LER ANTES DO USO E DEPOIS GUARDAR.**

## 2 Informações sobre este manual de instruções

### 2.1 Identificação de avisos no texto



- O aviso indica perigos, que resultam em ferimentos graves ou morte.
  - ▶ As medidas mencionadas podem evitar lesões graves ou morte.

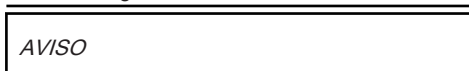

- O aviso indica perigos, que podem levar a danos materiais.
  - ▶ As medidas mencionadas podem evitar danos materiais.

### 2.2 Símbolos no texto



Este símbolo refere-se a um capítulo deste manual de instruções.

## 3 Visão geral

### 3.1 Soprador

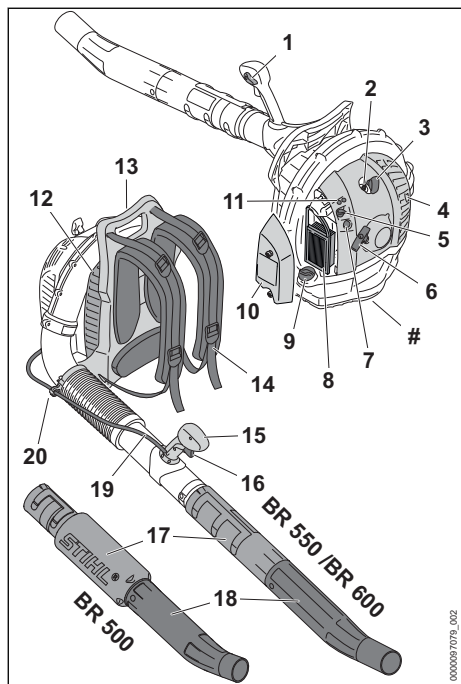

#### 1 Alavanca combinada

A alavanca combinada é usada para operar e parar o motor. A alavanca combinada serve para travar a alavanca do acelerador.

#### 2 Vela de ignição

A vela de ignição inflama a mistura de ar e combustível no motor.

#### 3 Terminal da vela de ignição

O terminal da vela de ignição conecta o circuito de ignição à vela de ignição.

#### 4 Silenciador

O silenciador diminui as emissões de ruído do soprador.

#### 5 Alavanca da borboleta do afogador

A alavanca da borboleta do afogador serve para ajustar a partida do motor.

#### 6 Manípulo de arranque

O manípulo de arranque serve para dar partida no motor.

#### 7 Bomba manual de combustível

A bomba manual de combustível facilita a partida do motor.

#### 8 Filtro de ar

O filtro de ar filtra o ar aspirado pelo motor.

#### 9 Tampa do tanque de combustível

A tampa do tanque de combustível fecha o tanque de combustível.

#### 10 Tampa do filtro

A tampa do filtro cobre o filtro de ar.

#### 11 Parafusos de regulagem do carburador

Os parafusos de regulagem servem para regular o carburador.

#### 12 Grade de proteção

A grade de proteção protege o usuário de peças móveis no soprador.

#### 13 Punho

O punho serve para conduzir o soprador.

#### 14 Cinto de suporte

O cinto de suporte distribui o peso do soprador pelo corpo.

#### 15 Cabo de manjeio

O cabo de manjeio serve para operar e conduzir o soprador.

#### 16 Alavanca do acelerador

A alavanca do acelerador serve para acelerar o motor.

#### 17 Tubo soprador

O tubo soprador conduz o fluxo de ar.

#### 18 Bico

O bico conduz e concentra o fluxo de ar.

#### 19 Cabo do acelerador

O cabo do acelerador conecta a alavanca do acelerador ao motor.

#### 20 Suporte do cabo do acelerador

O suporte do cabo do acelerador serve para fixar o cabo do acelerador.

#### # Plaqueta de identificação com número da máquina

### 3.2 Símbolos

Estes símbolos podem constar sobre o soprador e significam o seguinte:



Nível de potência sonora garantido conforme a diretiva 2000/14/CE em dB(A), para tornar comparáveis as emissões sonoras dos produtos.









Este símbolo representa o tanque de combustível.



Este símbolo representa a bomba manual de combustível.









Nesta posição da correção combinada o motor é operado.

-  Nesta posição da corredeira combinada o motor está desligado.
-  Nesta posição da alavanca de câmbio o motor é ligado.
-  Nesta posição da alavanca de câmbio, o motor é preparado para a partida.
-  Nesta posição a corredeira está em trabalho no inverno.
-  Nesta posição a corredeira está em trabalho no verão.
-  Não eliminar o produto com o lixo doméstico.

## 4 Indicações de segurança

### 4.1 Símbolos de avisos

Estes símbolos de avisos no soprador significam o seguinte:

-  Observar as indicações de segurança e suas ações.
-  Ler, entender e conservar o manual de instruções.
-  Usar óculos de proteção e protetor auricular.
-  Observar as indicações de segurança sobre objetos ejetados e as medidas a serem adotadas.
-  Não inalar os gases de escape.
-  Prender cabelos compridos, para que não sejam sugados para dentro do soprador.
-  Manter uma distância de segurança. 15m (50ft)

### 4.2 Utilização prevista

O soprador STIHL BR 500, BR 550 e BR 600 possibilita a limpeza de superfícies cobertas com folhas, grama, papel e materiais semelhantes.

## ▲ ATENÇÃO

- Se o soprador não for utilizado conforme especificado, os usuários podem sofrer ferimentos graves ou fatais e podem ocorrer danos materiais.

- ▶ Usar a soprador, conforme descrito neste manual de instruções.

### 4.3 Requisitos ao usuário

## ▲ ATENÇÃO

- Usuários que não foram instruídos podem não reconhecer ou não avaliar corretamente os perigos do soprador. O usuário ou outras pessoas podem sofrer ferimentos graves ou fatais.



- ▶ Ler, entender e conservar o manual de instruções.
- ▶ Se o soprador for passado para outra pessoa: entregar o manual de instruções junto.
- ▶ Certificar-se de que o usuário atenda às seguintes exigências:
  - O usuário está descansado.
  - O usuário tem capacidade física, sensorial e mental para manusear e trabalhar com o soprador. Se o usuário tiver capacidades físicas, sensoriais ou mentais reduzidas, ele só deve utilizar o equipamento sob supervisão ou instrução de uma pessoa responsável.
  - O usuário pode reconhecer e avaliar os perigos do soprador.
  - O usuário é maior de idade ou está sendo treinado, conforme as leis trabalhistas nacionais, sob a supervisão de um profissional.
  - O usuário recebeu instruções em um Ponto de Vendas STIHL ou de um técnico, antes de utilizar pela primeira vez o soprador.
  - O usuário não está sob efeito de álcool, drogas ou medicamentos.
- ▶ Em caso de dúvidas: contatar um Ponto de Vendas STIHL.
- O sistema de ignição do soprador gera um campo eletromagnético. O campo eletromagnético pode afetar marcapassos cardíacos. O usuário pode sofrer ferimentos graves ou fatais.
  - ▶ Se o usuário estiver usando um marcapasso: verificar se o marcapasso não será afetado.

### 4.4 Vestuário e equipamentos

## ▲ ATENÇÃO

- Durante o trabalho, cabelos compridos podem ser sugados para dentro do soprador. O operador pode ser gravemente ferido.



- ▶ Prender cabelos compridos e protegê-los, para que fiquem acima dos ombros e não possam ser puxados para dentro do soprador.

- Durante o trabalho, objetos podem ser arremessados em alta velocidade. O usuário pode sofrer ferimentos.



- ▶ Usar óculos de proteção firmes. Os óculos de proteção adequados são testados conforme a norma EN 166 ou de acordo com os regulamentos nacionais e podem ser adquiridos no mercado com a respectiva identificação.

- ▶ Usar calças compridas.

- Durante o trabalho é gerado ruído. O ruído pode prejudicar sua audição.



- ▶ Utilizar um protetor auricular.

- Durante o trabalho, pode haver formação de poeira. Poeira inalada pode prejudicar a saúde e desencadear reações alérgicas.

- ▶ Se houver formação de poeira: usar uma máscara de proteção contra poeira.

- Roupas não apropriadas podem se enroscar na madeira, em arbustos e no soprador. Usuários sem o vestuário adequado podem sofrer ferimentos graves.

- ▶ Usar roupas justas.

- ▶ Retirar lenços e acessórios.

- Se o usuário usar calçados inadequados, ele pode escorregar. O usuário pode sofrer ferimentos.

- ▶ Usar calçados firmes e fechados com sola antiderrapante.

## 4.5 Área de trabalho e arredores

### ▲ ATENÇÃO

- Outras pessoas, crianças e animais podem não conseguir reconhecer e avaliar os perigos do soprador e de objetos arremessados pelo mesmo. Pessoas não autorizadas, crianças e animais podem ser gravemente feridos e podem ocorrer danos materiais.



- ▶ Manter outras pessoas, crianças e animais afastados da área de trabalho em um raio de 15 metros.

- ▶ Manter uma distância de 15 metros de outros objetos.

- ▶ Não deixar o soprador sem vigilância.

- ▶ Certificar-se de que as crianças não possam brincar com o soprador.

- Quando o motor está funcionando, gases de escape quentes fluem para fora do silenciosa-

dor. Os gases de escape quentes podem incendiar materiais facilmente inflamáveis e causar incêndios.

- ▶ Manter o jato dos gases de escape longe de materiais facilmente inflamáveis.

## 4.6 Condições de funcionamento seguro

O soprador está em condições seguras, se forem atendidos os seguintes requisitos:

- Ele não está danificado.
- Ele está limpo.
- Não há vazamento de combustível do soprador.
- A tampa do tanque de combustível está fechada.
- Os elementos de comando funcionam e não foram alterados.
- Os limites de desgaste não foram excedidos.
- Ele está equipado somente com acessórios originais STIHL específicos para esse soprador.
- Os acessórios estão montados corretamente.

### ▲ ATENÇÃO

- Em condições não seguras, alguns componentes podem não funcionar corretamente, dispositivos de segurança podem ser desativados e pode vazar combustível. Pessoas podem sofrer ferimentos graves ou fatais.
  - ▶ Trabalhar com um soprador sem danos.
  - ▶ Se vazar combustível do soprador: não trabalhar com o soprador e procurar um Ponto de Vendas STIHL.
  - ▶ Fechar a tampa do tanque de combustível.
  - ▶ Se o soprador estiver sujo: limpá-lo.
  - ▶ Se os elementos de comando não estiverem funcionando: não trabalhar com o soprador.
  - ▶ Montar acessórios originais STIHL específicos para esse soprador.
  - ▶ Montar o acessório conforme descrito neste manual de instruções ou no manual de instruções do acessório.
  - ▶ Não inserir objetos nas aberturas do soprador.
  - ▶ Substituir etiquetas de aviso gastas ou danificadas.
  - ▶ Em caso de dúvidas: contatar um Ponto de Vendas STIHL.

## 4.7 Combustível e abastecimento

### ▲ ATENÇÃO

- O combustível utilizado para este soprador consiste em uma mistura de gasolina e óleo

de motor a dois tempos. O combustível e a gasolina são altamente inflamáveis. Se o combustível ou a gasolina entrarem em contato com chamas abertas ou objetos quentes, o combustível ou a gasolina podem causar incêndios ou explosões. Pessoas podem sofrer ferimentos graves ou fatais e podem ocorrer danos materiais.

- ▶ Proteger o combustível e a gasolina do calor e do fogo.
- ▶ Não derramar combustível e gasolina.
- ▶ Em caso de derramamento de combustível: secar o combustível com um pano e não tentar ligar o motor até que todas as peças do soprador estejam secas.
- ▶ Não fumar.
- ▶ Não abastecer perto de fogo.
- ▶ Antes de abastecer, desligar o motor e deixá-lo esfriar.
- ▶ Ligar o motor no mínimo a 3 metros do local de abastecimento.
- Vapores de combustível e vapores de gasolina inalados podem envenenar as pessoas.
  - ▶ Não inalar vapores de combustível e vapores de gasolina.
  - ▶ Abastecer somente em locais bem ventilados.
- O soprador aquece durante o trabalho. O combustível se expande e pode ocorrer uma sobrepressão no tanque de combustível. Quando a tampa do tanque de combustível é aberta, o combustível pode jorrar para fora. O combustível que transbordou pode inflamar. O operador pode ser gravemente ferido.
  - ▶ Deixar o soprador esfriar antes de abrir a tampa do tanque de combustível.
- Roupas que entram em contato com combustível ou gasolina são mais inflamáveis. Pessoas podem sofrer ferimentos graves ou fatais e podem ocorrer danos materiais.
  - ▶ Se as roupas entrarem em contato com combustível ou gasolina: trocar as roupas.
- Combustível, gasolina e óleo de motor a dois tempos podem colocar o meio ambiente em risco.
  - ▶ Não derramar combustível, gasolina e óleo de motor a dois tempos.
  - ▶ Descartar o combustível, a gasolina e o óleo de motor a dois tempos de acordo com a legislação de cada país e de forma ecologicamente correta.
- Se o combustível, a gasolina e o óleo de motor a dois tempos entrarem em contato com a pele ou com os olhos, eles podem causar irritação na pele e nos olhos.
  - ▶ Evitar o contato com combustível, gasolina e óleo de motor a dois tempos.
  - ▶ Em caso de contato com a pele: lavar a área de contato com bastante água e sabão.
  - ▶ Se ocorrer contato com os olhos: lavá-los, pelo menos, por 15 minutos com bastante água e procurar um médico.
- O sistema de ignição do soprador gera faíscas. As faíscas podem escapar para o exterior e causar fogo e explosões em ambientes altamente inflamáveis ou explosivos. Pessoas podem sofrer ferimentos graves ou fatais e podem ocorrer danos materiais.
  - ▶ Usar velas de ignição, conforme descrito neste manual de instruções.
  - ▶ Aparafusar a vela de ignição e apertá-la firmemente.
  - ▶ Pressionar o terminal da vela de ignição firmemente.
- Se o soprador for abastecido com combustível misturado com gasolina inadequada ou óleo de motor a dois tempos inadequado ou se tiver uma proporção de mistura incorreta de gasolina e óleo de motor a dois tempos, o soprador poderá ser danificado.
  - ▶ Misturar o combustível, conforme descrito neste manual de instruções de serviços.
- Se o combustível for armazenado por muito tempo, a mistura de gasolina e óleo de motor a dois tempos pode segregar ou envelhecer. Se o soprador for abastecido com combustível antigo ou segregado, ele pode ser danificado.
  - ▶ Antes de abastecer o soprador: misturar o combustível.
  - ▶ Utilizar mistura de gasolina e óleo de motor dois tempos, que não tenha mais de 30 dias (STIHL MotoMix: 5 anos).

## 4.8 Trabalhar

### ⚠ ATENÇÃO

- Se o operador não ligar o motor adequadamente, ele pode perder o controle sobre o soprador. O operador pode ser gravemente ferido.
  - ▶ Ligar o motor conforme descrito neste manual de instruções.
- Em determinadas situações, o operador não consegue mais trabalhar concentrado. O usuário pode tropeçar, cair e sofrer ferimentos graves.
  - ▶ Trabalhar com calma e de forma concentrada.

- ▶ Se as condições de iluminação e visibilidade não forem boas: não trabalhar com o soprador.
- ▶ Operar o soprador sozinho.
- ▶ Não trabalhar acima da altura dos ombros.
- ▶ Prestar atenção aos obstáculos.
- ▶ Trabalhar em pé, sobre o chão e manter o equilíbrio. Se for necessário trabalhar em alturas: usar um andaime ou uma plataforma segura.
- ▶ Se houver sinais de cansaço: fazer uma pausa no trabalho.
- ▶ Soprar na direção do vento.
- Quando o motor está funcionando, são gerados gases de escape. Os gases de escape inalados podem envenenar as pessoas.
  - ▶ Não inalar os gases de escape.
  - ▶ Trabalhar com o soprador em um local bem ventilado.
  - ▶ Em caso de náuseas, dores de cabeça, perturbações visuais, perturbações auditivas ou tonturas: interromper o trabalho e procurar um médico.
- Durante o trabalho, objetos podem ser arremessados em alta velocidade. Pessoas e animais podem sofrer ferimentos e podem ocorrer danos materiais.



- ▶ Não soprar na direção de pessoas, animais e objetos.

- Se o usuário estiver usando protetor auricular e o motor estiver funcionando, o usuário pode estar limitado para perceber e avaliar ruídos.
  - ▶ Trabalhar com calma e de forma concentrada.
- Se o soprador apresentar um comportamento alterado ou anormal durante o trabalho, ele pode estar operando em condições inseguras. Pessoas podem sofrer ferimentos graves e podem ocorrer danos materiais.
  - ▶ Interromper o trabalho e procurar um Ponto de Vendas STIHL.
- Durante o trabalho podem ocorrer vibrações no soprador.
  - ▶ Fazer pausas durante o trabalho.
  - ▶ No caso de surgirem indícios de um problema circulatório: procurar um médico.
- A poeira levantada pode carregar o soprador eletrostaticamente. Em certas condições ambientais (por exemplo, ambiente seco), o soprador pode descarregar repentinamente e pode haver formação de faíscas. As faíscas podem causar incêndios e explosões em ambientes altamente inflamáveis ou explosi-

vos. Pessoas podem sofrer ferimentos graves ou fatais e podem ocorrer danos materiais.

- ▶ Não trabalhar em ambientes facilmente inflamáveis nem em ambientes explosivos.
- Em uma situação perigosa, o usuário pode entrar em pânico e não tirar o sistema costal. O operador pode ser gravemente ferido.
  - ▶ Treinar a retirada do sistema costal.

## 4.9 Transporte

### ▲ ATENÇÃO

- Durante o transporte, o soprador pode cair ou se deslocar. As pessoas podem sofrer ferimentos e podem ocorrer danos materiais.
  - ▶ Desligar o motor.
  - ▶ Fixar o soprador com cintas de tensão, correias ou uma rede, de modo que ele não possa cair ou se deslocar.
- Após o funcionamento do motor, o silenciador e o motor podem estar quentes. O operador pode se queimar.
  - ▶ Carregar o soprador nas costas.

## 4.10 Armazenagem

### ▲ ATENÇÃO

- Crianças não conseguem reconhecer e avaliar os perigos do soprador. As crianças podem sofrer ferimentos graves.
  - ▶ Desligar o motor.
  - ▶ Guardar o soprador fora do alcance de crianças.
- Os contatos elétricos e componentes metálicos no soprador podem sofrer corrosão, em função da umidade. O soprador pode ser danificado.
  - ▶ Guardar o soprador limpo e seco.

## 4.11 Limpeza, manutenção e consertos

### ▲ ATENÇÃO

- Se durante a limpeza, manutenção ou conserto o motor estiver funcionando, o soprador pode começar a funcionar involuntariamente. Pessoas podem sofrer ferimentos graves e podem ocorrer danos materiais.
  - ▶ Desligar o motor.
  - ▶ Retirar o terminal da vela de ignição.
- Após o funcionamento do motor, o silenciador e o motor podem estar quentes. As pessoas podem se queimar.
  - ▶ Aguardar até que o silenciador e o motor tenham esfriado.

- Produtos de limpeza abrasivos, limpeza com jato de água ou com objetos cortantes podem danificar o soprador. Se o soprador não for limpo de forma adequada, conforme descrito neste manual, alguns componentes podem não funcionar corretamente e dispositivos de segurança podem ser desativados. As pessoas podem sofrer ferimentos graves.
  - ▶ Limpar o soprador conforme descrito neste manual de instruções.
- Se o soprador não receber manutenção adequada ou não for consertado, conforme descrito neste manual de instruções de serviços, alguns componentes podem não funcionar corretamente e dispositivos de segurança podem ser desativados. As pessoas podem sofrer ferimentos graves ou fatais.
  - ▶ Fazer manutenção ou consertar o soprador, conforme descrito neste manual de instruções de serviços.

## 5 Preparar o soprador

### 5.1 Preparar o soprador

Antes de iniciar o trabalho, realizar sempre as seguintes etapas:

- ▶ Certificar-se de que o soprador está em condições seguras de uso, 4.6.
- ▶ Limpar o soprador, 15.1.
- ▶ Montar o tubo soprador, 6.2.
- ▶ Montar o cabo de manejo, 6.1.
- ▶ Montar o bico, 6.3.
- ▶ Abastecer o soprador, 8.2.
- ▶ Colocar o sistema costal, 7.1.
- ▶ Ajustar o cabo de manejo, 7.3.
- ▶ Ajustar o tubo soprador, 7.4.
- ▶ Verificar os elementos de comando, 10.1.
- ▶ Se as etapas não puderem ser realizadas: não utilizar o soprador e consultar um Ponto de Vendas STIHL.

## 6 Montar o soprador

### 6.1 Montar o cabo de manejo

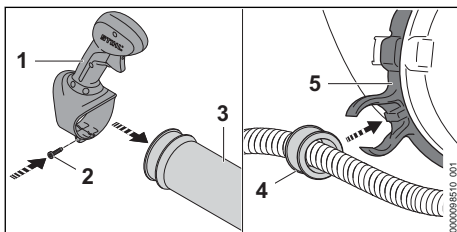

- ▶ Empurrar o cabo de manejo (1) sobre o tubo soprador (3).

- ▶ Colocar o parafuso (2) e apertá-lo firmemente.
- ▶ Pressionar a conexão (4) no cabo do acelerador (5).

A conexão engata audivelmente.

### 6.2 Montar o tubo soprador

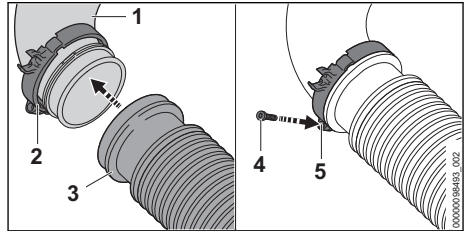

- ▶ Empurrar a "braçadeira com suporte do cabo do acelerador" (2) no cotovelo (1).
- ▶ Empurrar a mangueira sanfonada (3) sobre o cotovelo (1).  
A mangueira sanfonada (3) deve ficar alinhada com o cotovelo (1).
- ▶ Empurrar a "braçadeira com suporte do cabo do acelerador" (2) até o encosto na mangueira sanfonada (3) e alinhar de forma que o olhal do parafuso (5) aponte para baixo.
- ▶ Colocar o parafuso (4) e apertá-lo firmemente.

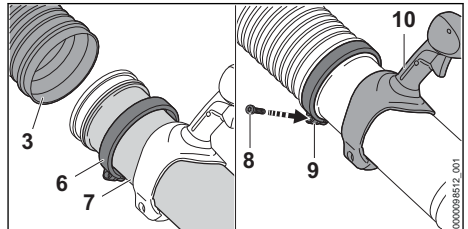

- ▶ Empurrar a braçadeira (6) sobre o tubo soprador (7).
- ▶ Empurrar o tubo soprador (7) até o encosto na mangueira sanfonada (3).
- ▶ Alinhar o tubo soprador (7), de forma que o punho (10) aponte para cima.
- ▶ Empurrar a braçadeira (6) até o encosto na mangueira sanfonada (3) e alinhar, de forma que o olhal do parafuso (9) fique virado para baixo.
- ▶ Colocar o parafuso (8) e apertá-lo firmemente.

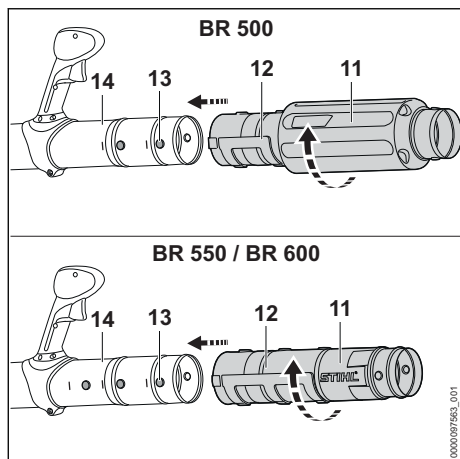

- ▶ Posicionar o pino (13) e a ranhura (12) na mesma altura.
- ▶ Empurrar o tubo soprador (11) até a posição desejada sobre o tubo soprador (14).
- ▶ Girar o tubo soprador (11) até que ele engate.

### 6.3 Montar o bico

- ▶ Desligar o motor.

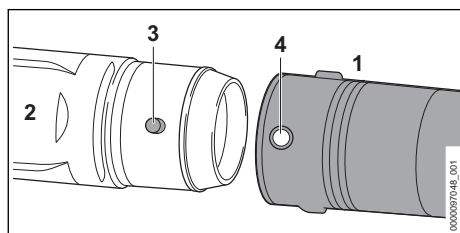

- ▶ Posicionar o furo (4) e o pino (3) na mesma altura.
- ▶ Empurrar o bico (1) sobre o tubo soprador (2). O bico (1) engata.
- ▶ O bico não precisa mais ser desmontado.

## 7 Ajustar o soprador para o usuário

### 7.1 Colocar e ajustar o sistema costal

- ▶ Colocar o soprador nas costas.

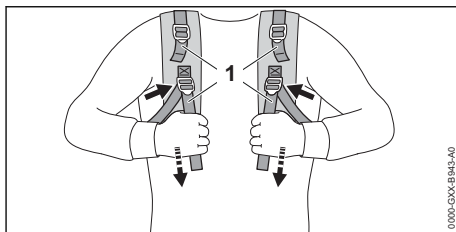

- ▶ Ajustar os cintos (1) até que a almofada dorsal esteja ajustada às costas.

### Colocar e ajustar o cinto inferior

O cinto inferior está incluído no escopo de entrega, de acordo com o mercado.

- ▶ Colocar o soprador nas costas.

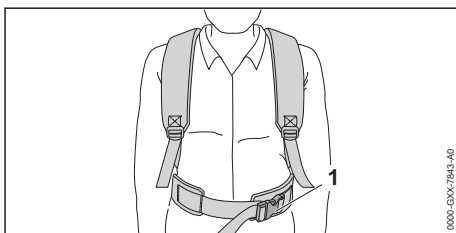

- ▶ Fechar o fecho (1) do cinto inferior.

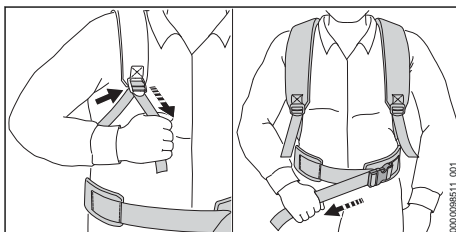

- ▶ Ajustar os cintos até que o cinto inferior fique sobre os quadris e a almofada dorsal esteja ajustada às costas.

### 7.2 Tirar o sistema costal

- ▶ Desligar o motor.
- ▶ Soltar os cintos.
- ▶ Se disponível: abrir o fecho do cinto inferior.
- ▶ Tirar o soprador das costas.

### 7.3 Ajustar o cabo de manejo

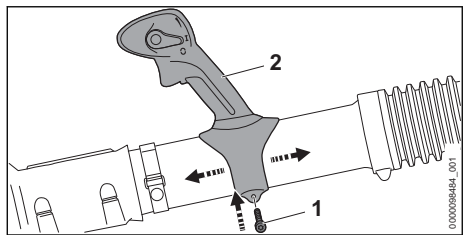

- ▶ Soltar o parafuso (1).
- ▶ Empurrar o cabo de manejo (2) para a posição desejada.
- ▶ Apertar o parafuso (1), de forma que o cabo de manejo (2) não possa mais ser girado em torno do tubo soprador.

### 7.4 Ajustar o tubo soprador

O tubo soprador pode ser ajustado em 3 posições, dependendo da altura do operador e da situação de trabalho. As posições estão marcadas no tubo soprador.

- ▶ Desligar o motor.

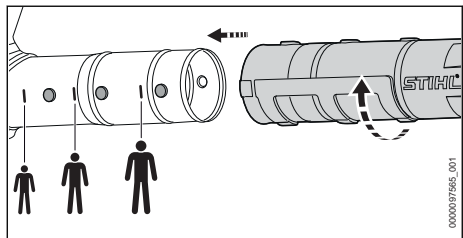

- ▶ Ajustar o tubo soprador na posição desejada.

## 8 Misturar o combustível e abastecer o soprador

### 8.1 Misturar o combustível

O combustível necessário para este soprador consiste em uma mistura de óleo de motor a dois tempos e gasolina, em uma proporção de mistura de 1:50.

A STIHL recomenda o combustível STIHL Moto-Mix, que já vem misturado.

Se o combustível for misturado pelo operador, utilizar apenas óleo de motor STIHL a dois tempos ou outro óleo de motor de alto desempenho, das classes JASO FB, JASO FC, JASO FD, ISO-L-EGB, ISO-L-EGC ou ISO-L-EGD.

A STIHL recomenda o óleo de motor dois tempos STIHL HP Ultra ou um óleo de motor equiva-

lente de alto desempenho, para garantir limites de emissão durante a vida útil do motor.

- ▶ Assegurar que o índice de octanas da gasolina seja de pelo menos 90 ROZ e que o teor de álcool da gasolina não seja superior a 10% (para o Brasil: 27%).
- ▶ Certificar-se de que o óleo de motor dois tempos utilizado atenda às exigências.
- ▶ Dependendo da quantidade desejada de combustível, definir as quantidades corretas de óleo de motor a dois tempos e gasolina na proporção 1:50. Exemplos de misturas de combustíveis:
  - 20 ml de óleo de motor a dois tempos, 1 litro de gasolina
  - 60 ml de óleo de motor a dois tempos, 3 litros de gasolina
  - 100 ml de óleo de motor a dois tempos, 5 litros de gasolina
- ▶ Colocar primeiro o óleo de motor a dois tempos e, em seguida, a gasolina em um galão limpo e aprovado para combustível.
- ▶ Misturar o combustível.

### 8.2 Abastecer o soprador

- ▶ Desligar o motor.
- ▶ Colocar o soprador sobre uma superfície plana, de forma que a tampa do tanque de combustível fique virada para cima.
- ▶ Limpar a área ao redor da tampa do tanque de combustível com um pano úmido.

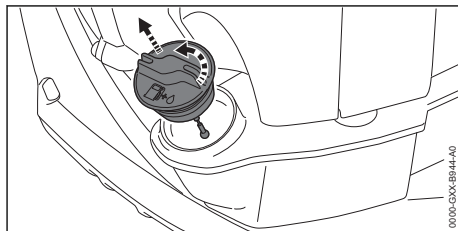

- ▶ Girar a tampa do tanque de combustível em sentido anti-horário, até que ela possa ser retirada.
- ▶ Retirar a tampa do tanque de combustível.

**AVISO**

- O combustível pode segregar ou envelhecer mais rapidamente quando exposto à luz, radiação solar e temperaturas extremas. Se for usado combustível segregado ou antigo, o soprador pode ser danificado.
  - ▶ Misturar o combustível.
  - ▶ Não reabastecer com combustível armazenado por mais de 30 dias (STIHL MotoMix: 5 anos).

- ▶ Abastecer o combustível, cuidando para não derramá-lo para fora do tanque e abastecer somente até pelo menos 15 mm de distância da borda do tanque de combustível.

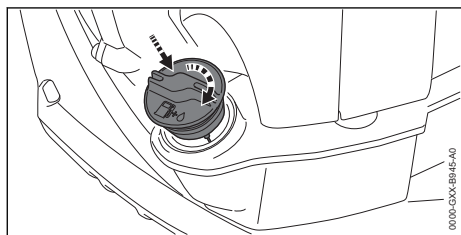

- ▶ Colocar a tampa do tanque de combustível no tanque de combustível.
- ▶ Girar a tampa do tanque de combustível em sentido horário e apertá-la com a mão. O tanque de combustível está fechado.

## 9 Ligar e desligar a máquina

### 9.1 Selecionar o processo de partida correto

#### Quando o motor deve ser preparado para a partida?

O motor deve ser preparado para a partida, se a seguinte condição ocorrer:

- O motor está na temperatura ambiente.
- ▶ Preparar o motor para a partida, 9.2 e depois ligar o motor, 9.3.

#### Quando o motor pode ser ligado diretamente?

O motor pode ser iniciado imediatamente, se uma das seguintes condições for atendida:

- O motor pode ser ligado diretamente, se o motor já tiver funcionado por pelo menos 1 minuto e foi parado por uma pequena pausa.
- O motor se desligou na primeira aceleração após a partida.
- O motor se desligou porque o tanque de combustível estava vazio.

- ▶ Ligar o motor, 9.3.

### 9.2 Preparar o motor para a partida

- ▶ Selecionar o processo de partida correto.
- ▶ Colocar o soprador sobre uma superfície plana.

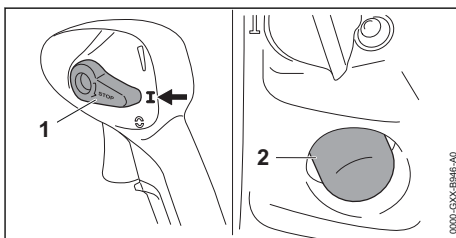

- ▶ Colocar a alavanca combinada (1) na posição **I**.
- ▶ Pressionar a bomba manual de combustível (2) pelo menos 6 vezes.

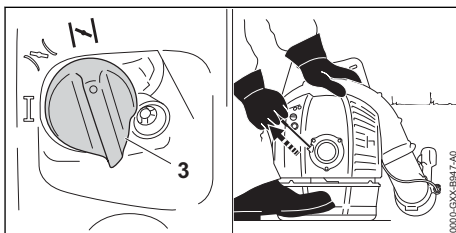

- ▶ Colocar a alavanca da borboleta do afogador (3) na posição **II**.
- ▶ Pressionar o soprador no motor com a mão esquerda e pisar na placa inferior com o pé direito.
- ▶ Puxar o manípulo de arranque lentamente com a mão direita, até sentir resistência.
- ▶ Puxar o manípulo de arranque com rapidez e conduzir de volta, até que o motor ligue uma vez e desligue.

### 9.3 Ligar o motor

- ▶ Selecionar o processo de partida correto.
- ▶ Colocar o soprador sobre uma superfície plana e deitar o tubo soprador no chão.

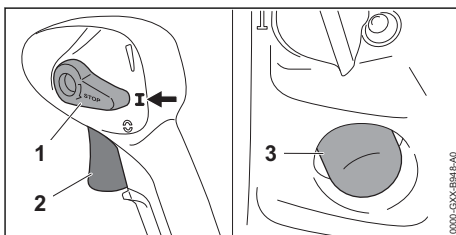

- ▶ Colocar a alavanca combinada (1) na posição **I**.
- ▶ Pressionar a bomba manual de combustível (3) pelo menos 6 vezes.

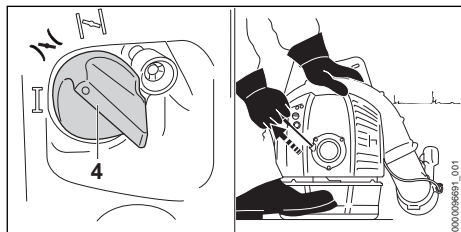

- ▶ Colocar a alavanca da borboleta do afogador (4) na posição **II**.
- ▶ Pressionar o soprador no motor com a mão esquerda e pisar na placa inferior com o pé direito.
- ▶ Puxar o manípulo de arranque lentamente com a mão direita, até sentir resistência.
- ▶ Puxar o manípulo de arranque com rapidez e conduzir de volta, até que o motor esteja funcionando.
- ▶ Pressionar brevemente a alavanca do acelerador (2).

A alavanca da borboleta do afogador (4) passa para a posição **I**. O motor funciona na marcha lenta.

## 9.4 Desligar o motor

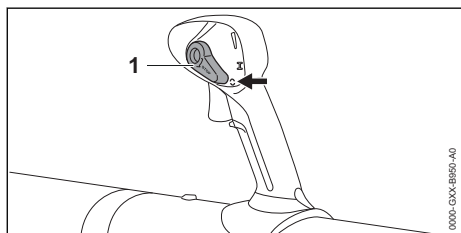

- ▶ Colocar a alavanca combinada (1) na posição **0**. O motor se desliga e a alavanca combinada (1) retorna para a posição **I**.
- ▶ Se o motor não se desligar:
  - ▶ Colocar a alavanca da borboleta do afogador na posição **II**. O motor se desliga.
  - ▶ Não usar o soprador e procurar um Ponto de Vendas STIHL. A alavanca combinada está com defeito.

## 10 Verificar o soprador

### 10.1 Verificar os elementos de comando

#### Desligar o motor

- ▶ Ligar o motor.
- ▶ Colocar a alavanca combinada na posição **0**. O motor se desliga.
- ▶ Se o motor não se desligar:
  - ▶ Colocar a alavanca da borboleta do afogador na posição **II**. O motor se desliga.
  - ▶ Não usar o soprador e procurar um Ponto de Vendas STIHL. A alavanca combinada está com defeito.

### 10.2 Verificar o bico

- ▶ Desligar o motor.

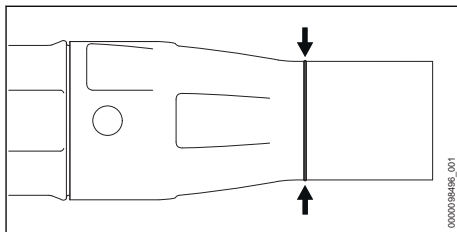

- ▶ Verificar se a marca de desgaste está visível no tubo soprador.
- ▶ Se a marca de desgaste no tubo soprador não estiver visível: não utilizar o soprador e procurar um Ponto de Vendas STIHL.
- ▶ Em caso de dúvidas: contatar um Ponto de Vendas STIHL.

## 11 Trabalhar com o soprador

### 11.1 Segurar e conduzir o soprador

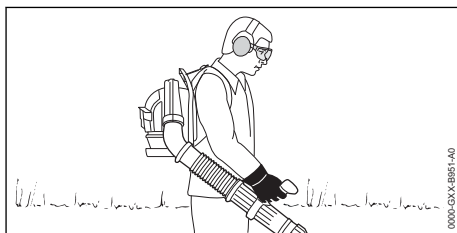

- ▶ Carregar o soprador nas costas.
- ▶ Segurar o soprador no cabo de manejo com a mão direita, de forma que o polegar envolva o cabo de manejo.

## 11.2 Soprar

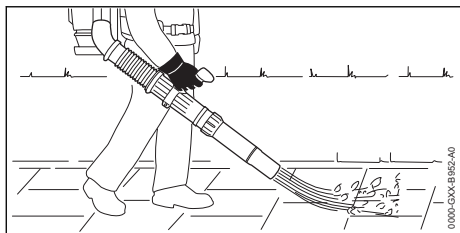

- ▶ Direcionar o bico para o chão.
- ▶ Avançar devagar e de forma controlada.

## 11.3 Ajustar para trabalho no inverno

Se o trabalho for realizado em temperaturas abaixo de + 10 °C, o carburador pode congelar. Para que o carburador seja cercado por ar quente da área do motor, deve ser ajustado para trabalho no inverno \*.

### AVISO

- Se o trabalho for realizado em temperaturas acima de + 10 °C com ajuste de trabalho no inverno \*, o motor pode superaquecer.
  - ▶ Ajustar para trabalho no verão ☀.
- ▶ Desligar o motor.

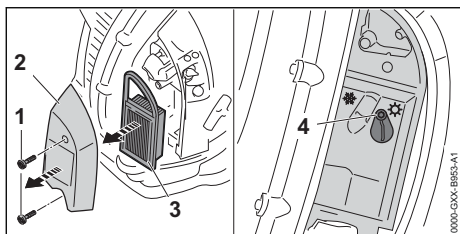

- ▶ Desparafusar os parafusos (1).
- ▶ Retirar a tampa do filtro (2) e o filtro de ar (3).
- ▶ Limpar a área ao redor do filtro de ar (3) com um pano úmido ou com um pincel.
- ▶ Soltar o parafuso (4).

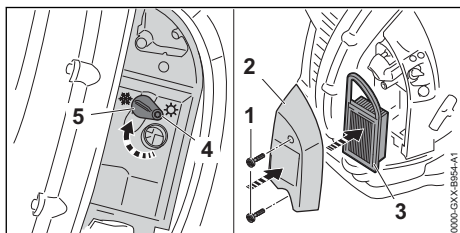

- ▶ Colocar a aba (5) na posição \* de trabalho no inverno.

- ▶ Apertar o parafuso (4) firmemente.
- ▶ Inserir o filtro de ar (3) e colocar a tampa do filtro (2).
- ▶ Colocar os parafusos (1) e apertá-los firmemente.

## 12 Após o trabalho

### 12.1 Após o trabalho

- ▶ Desligar o motor.
- ▶ Deixar o soprador esfriar.
- ▶ Se o soprador estiver molhado: deixá-lo secar.
- ▶ Limpar o soprador.

## 13 Transporte

### 13.1 Transportar o soprador

- ▶ Desligar o motor.

#### Transportar o soprador

- ▶ Transportar o soprador nas costas e segurar o tubo soprador com a mão direita pelo cabo de manejo ou transportar pelo punho.

#### Transportar o soprador em um veículo

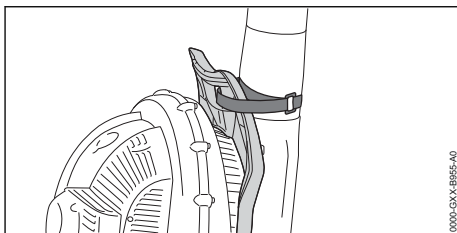

- ▶ Fixar o tubo soprador com o velcro no punho da placa dorsal.
- ▶ Fixar o soprador de pé, para que ele não possa cair ou se deslocar.

## 14 Armazenagem

### 14.1 Guardar o soprador

- ▶ Desligar o motor.

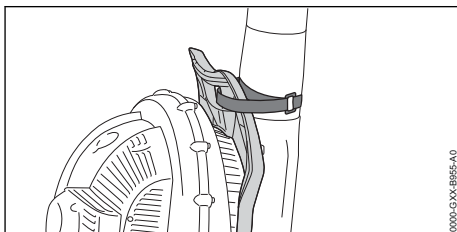

- ▶ Fixar o tubo soprador com o velcro no punho da placa dorsal.

- ▶ Guardar o soprador, de modo que sejam atendidas as seguintes condições:
  - O soprador não pode cair nem se deslocar.
  - O soprador está fora do alcance de crianças.
  - O soprador está limpo e seco.
- ▶ Se o soprador ficar guardado por mais de 30 dias:
  - ▶ Abrir a tampa do tanque de combustível.
  - ▶ Esvaziar o tanque de combustível.
  - ▶ Fechar o tanque de combustível.
  - ▶ Se houver uma bomba manual de combustível: pressionar a bomba manual de combustível pelo menos 5 vezes
  - ▶ Ligar o motor e deixá-lo funcionando em marcha lenta, até ele desligar.

## 15 Limpeza

### 15.1 Limpar o soprador

- ▶ Desligar o motor.
- ▶ Deixar o soprador esfriar.
- ▶ Limpar o soprador com um pano úmido.
- ▶ Limpar as fendas de ventilação com um pincel.
- ▶ Limpar a grade de proteção com um pincel ou com uma escova macia.

### 15.2 Limpar a vela de ignição

- ▶ Desligar o motor.
- ▶ Deixar o soprador esfriar.

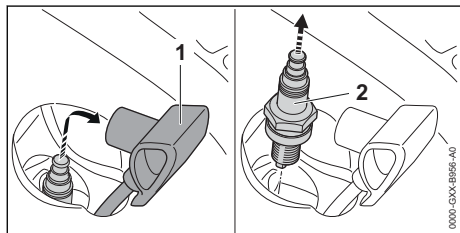

- ▶ Retirar o terminal da vela de ignição (1).
- ▶ Se a área ao redor da vela de ignição (2) estiver suja: limpar a área ao redor da vela de ignição (2) com um pano.
- ▶ Desparafusar a vela de ignição (2).
- ▶ Limpar a vela de ignição (2) com um pano.
- ▶ Se a vela de ignição (2) estiver corroida: substituir a vela de ignição (2).
- ▶ Enroscar a vela de ignição (2) e apertá-la.
- ▶ Pressionar o terminal da vela de ignição (1) firmemente.

## 16 Manutenção

### 16.1 Intervalos de manutenção

Os intervalos de manutenção dependem das condições ambientais e das condições de trabalho. A STIHL recomenda os seguintes intervalos de manutenção:

#### Em caso de falta de potência ou força de aplicação muito maior

- ▶ Solicitar a verificação e, se necessário, a manutenção, da folga da válvula em um Ponto de Vendas STIHL.

#### A cada 100 horas de funcionamento

- ▶ Substituir a vela de ignição.

#### A cada 150 horas de funcionamento

- ▶ Solicitar limpeza da câmara de combustão em um Ponto de Vendas STIHL.

#### Mensalmente

- ▶ Solicitar limpeza do tanque de combustível em um Ponto de Vendas STIHL.
- ▶ Levar a máquina em um Ponto de Vendas STIHL para limpeza do cabeçote de aspiração no tanque de combustível.

#### Anualmente

- ▶ Levar o soprador para verificação em um Ponto de Vendas STIHL.
- ▶ Levar a máquina em um Ponto de Vendas STIHL para substituição do cabeçote de aspiração no tanque de combustível.

### 16.2 Ajustar o cabo do acelerador

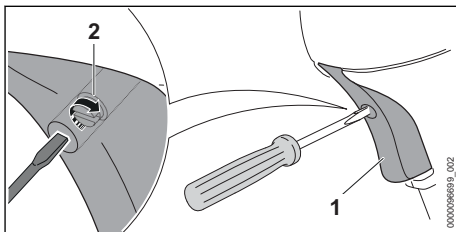

- ▶ Pressionar a alavanca do acelerador (1) e manter pressionada.
- ▶ Girar o parafuso (2) em sentido horário, até sentir resistência.
- ▶ Girar o parafuso (2) mais meia volta em sentido horário.

## 17 Consertos

### 17.1 Consertos no soprador

O usuário não deve fazer consertos por conta própria no soprador.

- ▶ Se o soprador estiver danificado: não usar o soprador e procurar um Ponto de Vendas STIHL.

## 18 Solucionar distúrbios

### 18.1 Solucionar falhas no soprador

A maioria das falhas possui as mesmas causas.

- ▶ Executar as seguintes medidas:
  - ▶ Substituir o filtro de ar.
  - ▶ Limpar ou substituir a vela de ignição.
  - ▶ Ajustar para trabalho no inverno ou trabalho no verão.
  - ▶ Regular a marcha lenta.
- ▶ Se a falha persistir: tomar as medidas, conforme tabela a seguir.

Avaria	Causa	Solução
Não é possível dar a partida no motor.	Não há combustível suficiente no tanque de combustível.	▶ Misturar o combustível e abastecer o soprador.
	O carburador está muito quente.	▶ Deixar o soprador esfriar. ▶ Antes de ligar o motor: pressionar a bomba manual de combustível pelo menos 10 vezes.
	O carburador está congelado.	▶ Deixar o soprador aquecer até + 10 °C.
O motor funciona irregularmente na marcha lenta.	O carburador está congelado.	▶ Deixar o soprador aquecer até + 10 °C.
O motor se desliga na marcha lenta.	O carburador está congelado.	▶ Deixar o soprador aquecer até + 10 °C.
O motor não atinge a rotação máxima.	O cabo do acelerador não está ajustado corretamente.	▶ Ajustar o cabo do acelerador.

### 18.2 Substituir o filtro de ar

O filtro de ar não pode ser limpo. Se o desempenho do motor diminuir ou o filtro de ar estiver danificado, o filtro de ar deve ser substituído.

- ▶ Desligar o motor.

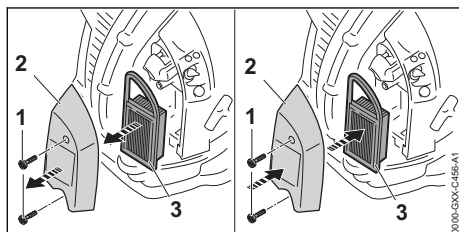

- ▶ Desparafusar os parafusos (1).
- ▶ Retirar a tampa do filtro (2).
- ▶ Limpar a área ao redor do filtro de ar (3) com um pano úmido ou com um pincel.
- ▶ Retirar o filtro de ar (3).
- ▶ Colocar um novo filtro de ar (3) e colocar a tampa do filtro (2).
- ▶ Colocar os parafusos (1) e apertá-los firmemente.

### 18.3 Regular a marcha lenta

- ▶ Ligar o motor.
- ▶ Aquecer o motor por aproximadamente 1 minuto com breves acelerações.

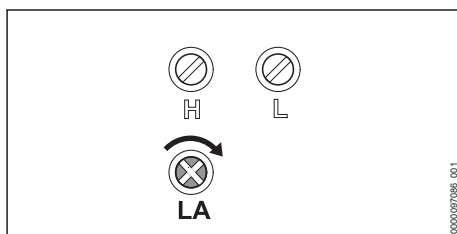

**O motor funciona irregularmente ou apaga na marcha lenta**

- ▶ Girar o parafuso de encosto da marcha lenta LA devagar em sentido horário, até que o motor funcione uniformemente.

## 19 Dados técnicos

### 19.1 Soprador STIHL BR 500

- Cilindrada: 64,8 cm<sup>3</sup>

- Potência: 2 kW (2,7 CV) a 5300 rpm
- Rotação da marcha lenta conforme ISO: 2500 rpm
- Velas de ignição permitidas:
  - NGK CMR6H da STIHL
  - Bosch USR 4AC da STIHL
- Distância dos eletrodos na vela de ignição: 0,5 mm
- Força de sopro: 22 N
- Velocidade máxima do ar: 93 m/s
- Velocidade média do fluxo de ar: 77 m/s
- Vazão de ar: 925 m<sup>3</sup>/h
- Vazão máxima de ar (sem sistema de sopro): 1380 m<sup>3</sup>/h
- Peso com tanque de combustível vazio: 10,4 kg
- Capacidade máxima do tanque de combustível: 1400 cm<sup>3</sup> (1,4 l)

## 19.2 Soprador STIHL BR 550

- Cilindrada: 64,8 cm<sup>3</sup>
- Potência: 2,5 kW (3,4 CV) a 6000 rpm
- Rotação da marcha lenta conforme ISO: 2500 rpm
- Velas de ignição permitidas:
  - NGK CMR6H da STIHL
  - Bosch USR 4AC da STIHL
- Distância dos eletrodos na vela de ignição: 0,5 mm
- Força de sopro: 27 N
- Velocidade máxima do ar: 113 m/s
- Velocidade média do fluxo de ar: 94 m/s
- Vazão de ar: 930 m<sup>3</sup>/h
- Vazão máxima de ar (sem sistema de sopro): 1490 m<sup>3</sup>/h
- Peso com tanque de combustível vazio: 10,1 kg
- Capacidade máxima do tanque de combustível: 1400 cm<sup>3</sup> (1,4 l)

## 19.3 Soprador STIHL BR 600

- Cilindrada: 64,8 cm<sup>3</sup>
- Potência: 2,8 kW (3,8 CV) a 7200 rpm
- Rotação da marcha lenta conforme ISO: 2500 rpm
- Velas de ignição permitidas:
  - NGK CMR6H da STIHL
  - Bosch USR 4AC da STIHL
- Distância dos eletrodos na vela de ignição: 0,5 mm
- Força de sopro: 32 N
- Velocidade máxima do ar: 106 m/s
- Velocidade média do fluxo de ar: 89 m/s
- Vazão de ar: 1150 m<sup>3</sup>/h
- Vazão máxima de ar (sem sistema de sopro): 1720 m<sup>3</sup>/h

- Peso com tanque de combustível vazio: 10,3 kg
- Capacidade máxima do tanque de combustível: 1400 cm<sup>3</sup> (1,4 l)

## 19.4 Valores de ruído e de vibração

O valor K para o nível de pressão sonora é 2 dB(A). O valor K para o nível de potência sonora é 2 dB(A). O valor K para a vibração é 2 m/s<sup>2</sup>.

A STIHL recomenda utilizar um protetor auricular.

### BR 500

- Nível de pressão sonora L<sub>peq</sub> medido conforme DIN EN ISO 22868: 90 dB(A).
- Nível de potência sonora L<sub>weq</sub> medido conforme DIN EN ISO 22868: 100 dB(A).
- Vibração ahv,eq medida conforme DIN EN ISO 22867
  - Modelo padrão: cabo de manejo: 1,4 m/s<sup>2</sup>.
  - Modelo com cabo de empunhadura dupla: cabo de manejo: 1,6 m/s<sup>2</sup>.
  - Modelo com cabo de empunhadura dupla: cabo da mão esquerdo: 1,9 m/s<sup>2</sup>.

### BR 550

- Nível de pressão sonora L<sub>peq</sub> medido conforme DIN EN ISO 22868: 98 dB(A).
- Nível de potência sonora L<sub>weq</sub> medido conforme DIN EN ISO 22868: 108 dB(A).
- Vibração ahv,eq medida conforme DIN EN ISO 22867
  - Modelo padrão: cabo de manejo: 1,6 m/s<sup>2</sup>.
  - Modelo com cabo de empunhadura dupla: cabo de manejo: 1,4 m/s<sup>2</sup>.
  - Modelo com cabo de empunhadura dupla: cabo da mão esquerdo: 2,1 m/s<sup>2</sup>.

### BR 600

- Nível de pressão sonora L<sub>peq</sub> medido conforme DIN EN ISO 22868: 100 dB(A)
- Nível de potência sonora L<sub>weq</sub> medido conforme DIN EN ISO 22868: 108 dB(A)
- Vibração ahv,eq medida conforme DIN EN ISO 22867
  - Modelo padrão: cabo de manejo: 1,8 m/s<sup>2</sup>.
  - Modelo com cabo de empunhadura dupla: cabo de manejo: 2,5 m/s<sup>2</sup>.
  - Modelo com cabo de empunhadura dupla: cabo da mão esquerdo: 2,1 m/s<sup>2</sup>.

Mais informações sobre o cumprimento da Instrução Normativa 2002/44/CE sobre a exposição a vibrações, consulte [www.stihl.com/vib](http://www.stihl.com/vib).

## 19.5 Valor de emissões do gás de escape

O valor de CO<sub>2</sub> medido no processo de homologação da UE é informado em [www.stihl.com/co2](http://www.stihl.com/co2) nos dados técnicos específicos do produto.

O valor de CO<sub>2</sub> medido foi determinado com base em um motor representativo de acordo com um procedimento de teste padronizado sob condições de laboratório e não constitui uma garantia expressa ou implícita da potência de um motor específico.

Com base no uso e manutenção corretos, conforme descrito neste manual de instruções, são preenchidas as exigências aplicáveis às emissões de gases de escape. Qualquer modificação no motor invalida a licença de operação.

## 20 Peças de reposição e acessórios

### 20.1 Peças de reposição e acessórios

**STIHL** Estes símbolos identificam as peças de reposição e acessórios originais STIHL.

A STIHL recomenda utilizar peças de reposição originais STIHL e acessórios originais STIHL.

Peças de reposição e acessórios de outros fabricantes não podem ser avaliados pela STIHL em termos de confiabilidade, segurança e adequação, apesar da observação constante do mercado e a STIHL não pode garantir sua utilização.

As peças de reposição e os acessórios originais STIHL podem ser adquiridos em um Ponto de Vendas STIHL.

## 21 Descarte

### 21.1 Descartar o soprador

Informações sobre o descarte estão disponíveis na administração local ou nos Pontos de Vendas STIHL.

O descarte inadequado pode ser prejudicial à saúde e poluir o meio ambiente.

- ▶ Encaminhar os produtos STIHL, incluindo a embalagem, para um ponto de coleta adequado para reciclagem, de acordo com os regulamentos locais.
- ▶ Não descartar junto com o lixo doméstico.

## 22 Declaração de conformidade da UE

### 22.1 Soprador STIHL BR 500; 550; 600

ANDREAS STIHL AG & Co. KG  
Badstraße 115  
D-71336 Waiblingen

Alemanha

declara, sob sua inteira responsabilidade, que a máquina

- Tipo: Soprador
- Marca de fabricação: STIHL
- Modelo: BR 500, BR 550, BR 600
- Identificação de série: 4282

corresponde às prescrições de aplicação das normas 2011/65/UE, 2006/42/CE, 2014/30/UE e 2000/14/CE e que o produto foi desenvolvido e produzido em conformidade com a data de fabricação aplicável para as versões das seguintes normas: EN ISO 12100, EN 15503, EN 55012, EN 61000-6-1.

Para a obtenção do nível de potência sonora medido e garantido, procedeu-se de acordo com a Diretiva 2000/14/CE, Anexo V.

#### BR 500

- Nível de potência sonora medido: 100 dB(A)
- Nível de potência sonora garantido: 102 dB(A)

#### BR 550, BR 600

- Nível de potência sonora medido: 108 dB(A)
- Nível de potência sonora garantido: 110 dB(A)

A documentação técnica se encontra no departamento de certificação de produtos da ANDREAS STIHL AG & Co.

O ano de fabricação, o país fabricante e o número da máquina são indicados no soprador.

Waiblingen, 01.08.2022

ANDREAS STIHL AG & Co. KG

p. p. 

Robert Olma, Vice President, Regulatory Affairs & Global Governmental Relations





[www.stihl.com](http://www.stihl.com)



0458-452-1521-I



0458-452-1521-I